

Gli artigiani carrozzieri contribuiscono al mantenimento della sicurezza di un parco auto circolante composto da quasi quaranta milioni di veicoli; richiede capitale fisso e personale costantemente aggiornato per seguire i continui sviluppi dell'industria automobilistica e, quindi, necessita di una programmazione economico-finanziaria di medio periodo.

Le carrozzerie indipendenti devono essere libere di poter esercitare la propria attività con la professionalità che le contraddistingue, a esclusivo vantaggio dell'automobilista.

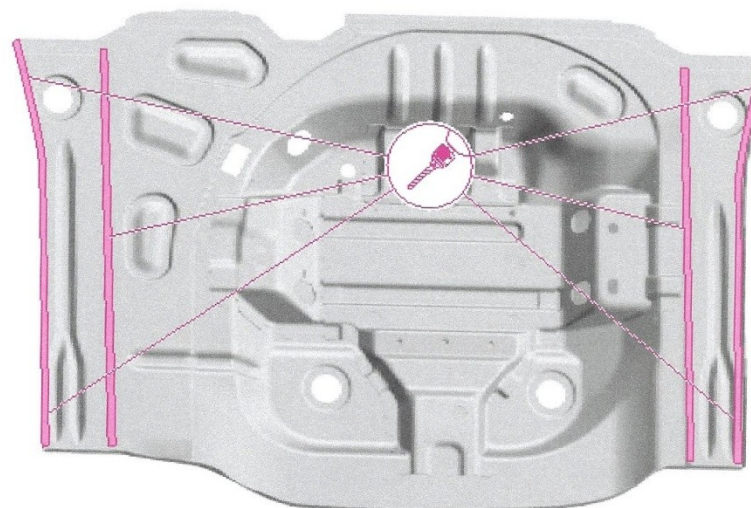
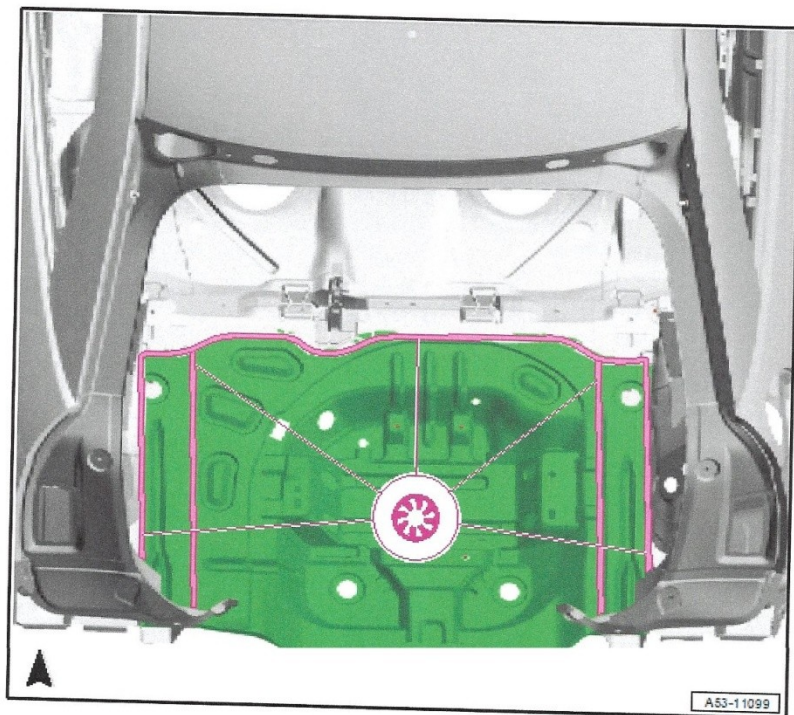

- Saldare il passaruota con la saldatrice a gas inerte. Saldatura a cordone pieno (interrotto) a gas inerte.
- Saldare il fondo con una saldatrice a punti a resistenza, saldatura con puntatura RP.

Avvertenza

A causa dei diversi tipi di acciaio e dei diversi spessori di materiale utilizzati, per l'esecuzione corretta degli interventi di riparazione si deve utilizzare uno degli attrezzi di lavorazione lamiere riportati tra gli attrezzi (inverter).

- Adattare e fissare la parte nuova, tenendo il veicolo appoggiato sulle ruote oppure sul set di squadre di raddrizzatura.
- Controllare l'accoppiamento con le parti adiacenti.

Saldatura

- Saldare il fondo bagagliaio con la saldatrice a gas inerte, saldatura anulare a gas inerte.

Tabella 1 - Valutazione dei costi periodici degli adempimenti da assolvere e conseguenti sanzioni per omissione

Esemplificazione dei costi medi riferiti a una Carrozzeria con 12 dipendenti

NR	ADEMPIMENTO	COSTO MEDIO ANNUO	SANZIONE	
			AMMINISTRATIVA	PENALE
ADEMPIMENTI PRIVACY D.Lgs. 196/03				
1	PRIVACY	€ 4.000,00	€ 10000 - 50000	SI
ADEMPIMENTI E OBBLIGHI PER LA SICUREZZA SUL LAVORO D.Lgs. 81/2008 ex 626/1994				
2	MANUTENZIONE PONTI SOLLEVATORI	€ 540,00	€ 2500 - 6400	SI
3	ESTINTORI	€ 500,00	€ 1200 - 5200	SI
4	PROTEZIONI INDIVIDUALI	€ 1.740,00	€ 1500 - 6000	SI
5	CASSETTA PRONTO SOCCORSO	€ 80,00	€ 1500 - 4000	SI
6	EMISSIONI ATMOSFERA	€ 580,00	€ 258 - 1032	SI
7	TENUTA REGISTRO DILUENTI X EMISSIONI	€ 960,00	€ 258 - 1032	SI
8	VISITE MEDICHE PERIODICHE	€ 2.695,74	€ 2000 - 4000	NO
9	GESTIONE RIFIUTI	€ 6.272,15	€ 2600 - 15500	NO
10	CONSULENTE PER SICUREZZA SUL LAVORO	€ 514,60		
11	CORSO FORM. GAS FLUORURATI	€ 900,00	€ 10000 - 100000	NO
12	AUTORIZZAZIONE SCARICHI IDRICI	€ 262,50	€ 1500 - 10000	SI
13	VALUTAZIONE RISCHI	€ 210,00	€ 2500 - 6400	SI
14	VALUTAZIONE RISCHIO CHIMICO	€ 152,50	€ 2500 - 6400	SI
15	VALUTAZIONE RUMORE	€ 172,50	€ 2500 - 6400	SI
16	VALUTAZIONE VIBRAZIONI	€ 135,00	€ 2500 - 6400	SI
17	VALUTAZIONE STRESS	€ 85,50	€ 2500 - 6400	SI
18	VALUTAZIONE NIOSH	€ 100,00	€ 2500 - 6400	SI
19	CORSO PRIMO SOCCORSO	€ 226,67	€ 1200 - 5200	SI
20	SECONDO CORSO SICUREZZA	€ 768,00	€ 1200 - 5200	SI
21	CORSO ANTINCENDIO	€ 139,99	€ 1200 - 5200	SI
22	RSPP - RESPONSABILE DEL SERVIZIO PREV E PROT	€ 66,00	€ 2500 - 6400	SI
23	CERTIFICATO PREVENZIONI INCENDI	€ 125,00	€ 258 - 2582	SI
24	VERIFICA IMPIANTI DI MESSA A TERRA (EX ISPESL)	€ 148,00		SI

ADEMPIMENTI FISCALI			
25	INPS - Costo consulente	€ 2.184,00	30% contributi + int
26	IRPEF - Costo consulente	€ 2.184,00	30% contributi + int
27	IRAP - Costo consulente	€ 440,00	30% contributi + int
28	INAIL - Costo consulente	€ 110,00	Tasso 1,50% + inter
29	EBRET € 125,00 x 12 dip (SOLO REGIONE TOSCANA)	€ 1.500,00	
30	ISCRIZIONE CCIAA	€ 530,96	30% CONTRIBUTI
31	IMU mq. 1185 cat. 3/C classe 8	€ 3.900,00	30% CONTRIBUTI
32	TARSU	€ 3.386,93	Nessuna sanzione
33	CONSORZIO IDRAULICO DI BONIFICA	€ 163,87	Nessuna sanzione
34	TOSAP	€ 91,10	30% CONTRIBUTI
35	SMART CARD	€ 60,00	Nessuna sanzione
37	COSTI FOGNATURA	€ 376,81	€ 3000 - 30000
38	TASSE PER INSEGNA D'ESERCIZIO	€ 2.434,51	100 - 200% dell'imp

ADEMPIMENTI COMMERCIALI			
39	CONTRATTO SOFTWARE HOUSE	€ 3.164,56	

Totale	€ 106.924,20
---------------	---------------------

NOTE:

Il totale ottenuto concorre alla tariffa oraria insieme alle seguenti voci:

1. Costi di esercizio (locali, utenze i.e. energia elettrica, gas, acqua, telefono, luce ...);
2. Costo del personale addetto;
3. Costo delle attrezzature e degli immobili;
4. Rischio aziendale

I 3 GRUPPI ASSICURATIVI UNIPOL, GENERALI ED ALLIANZ HANNO IL 61,38% DEL MERCATO AUTO

Unipol, Generali ed Allianz si confermano i padroni della RC. La polizza

Periti non più tecnici ma commerciali

Allianz S.p.A.
CLD RETAIL 3
P.ZZA VELASCA 7/9
20122 MILANO
Tel: 0272167211 Fax: 0257371281
Mail: mailcid335@allianz.it



Allianz S.p.A. - Sede legale Ligo Ugo Imeri 1, 34123 Trieste - Tel. +39 040 7781 111 - Fax +39 040 7781 311
allianz.spa@pec.allianz.it - CF, P.IVA, Reg. Imprese Trieste n. 05032630963 - Cap. soc. euro 403.000.000 i.v.
iscritta all'Albo imprese di assicurazione n. 100152 - Capogruppo del gruppo assicurativo Allianz, iscritto
all'Albo gruppi assicurativi n. 018 - Società controllata, tramite A.C.I.F. S.p.A., da Allianz SE - Monaco

Milano, 30 luglio 2015



0004
P2P5005E9E50010001 DI M10Z
22364939 MOA23405001561
0C0056572 23 2 A

Ricevimento telefonate
lun e mar: 08.30-20.00
mer e gio: 08.30-20.00
ven: 08.30-20.00
sab: 08.30-14.00

CARROZZERIA [REDACTED]
C/O AVV. [REDACTED]
[REDACTED] BIELLA BI

c.c. Ag. Allianz Biella 2000

Sinistro N.: [REDACTED]
Avvenuto il: 23/06/2015
Targa / Polizza n.: [REDACTED]
Assicurato: [REDACTED]
Danneggiato: [REDACTED]
Liquidatore: COSTA MANUELA
Vs. rif.: MANCANTE - TARGA CONTROPARTE [REDACTED]

Oggetto: COMUNICAZIONE

Gentile CARROZZERIA [REDACTED],

In risposta alla Sua richiesta danni del 04 luglio u.s. ed in riferimento al sinistro a margine la informiamo che in fase di liquidazione, dall'importo concordato di Euro 680,00 è stato decurtato l'importo di Euro 80,00, avendo l'assicurato Mosca Maria aderito alla clausola di risarcimento in Forma Specifica.

Distinti saluti

Allianz S.p.A.
Centro Liquidazione Danni

Art. 17 - Foro competente e rinvio alle norme di legge

Il presente contratto è regolato dalla legge italiana. Per tutto quanto non è qui diversamente regolato, valgono le norme legislative e regolamentari vigenti. Qualsiasi controversia derivante da o connessa all'interpretazione, applicazione o esecuzione del presente Contratto sarà sottoposta all'esclusiva competenza del Foro di Milano.

Qualora il Contraente e/o l'Assicurato e/o il Beneficiario/ sia qualificabile come "consumatore" ai sensi del Codice del Consumo (art. 3, D.L.vo 206 del 2005 e smi), qualsiasi controversia derivante da o connessa all'interpretazione, applicazione o esecuzione del presente Contratto sarà sottoposta all'esclusiva competenza del foro di residenza o domicilio elettivo del consumatore.

Art. 18 - Modalità di rimborso

Nel caso in cui la Compagnia debba effettuare un rimborso, questo avverrà tramite bonifico bancario o assegno di trauenza.

Art. 19 - Divieto di cessione del credito e facoltà di delega di pagamento

Ai sensi e per gli effetti dell'art. 1260, co. 2, del codice civile, le parti pattuiscono che l'Assicurato non potrà cedere a terzi i crediti derivanti dal presente contratto, a meno che l'Assicuratore abbia prestato il proprio consenso a tale cessione.

Tale consenso si intende prestato nel caso in cui il cessionario del credito sia uno degli autoriparatori convenzionati con l'Assicuratore (il relativo elenco è disponibile sul sito

internet www.zurich-connect.it).

L'Assicurato, nel caso in cui si rivolga ad un autoriparatore convenzionato con l'Assicuratore, avrà diritto ai benefici aggiuntivi elencati nell'articolo 20.

L'Assicurato che si rivolga ad un autoriparatore non convenzionato con l'Assicuratore e che intenda cedere a tale autoriparatore non convenzionato il proprio credito nei confronti dell'Assicuratore derivante dal presente contratto, dovrà inoltrare all'Assicuratore apposita richiesta scritta secondo una delle seguenti modalità: fax al numero 02.83.430.111 o email all'indirizzo documenti@zurich-connect.it.

In caso di mancato riscontro da parte dell'Assicuratore entro 5 giorni lavorativi dal ricevimento della richiesta, il consenso si intenderà negato.

Delega di pagamento del credito - Le disposizioni di cui alla presente clausola lasciano impregiudicata la facoltà dell'Assicurato che vanti un credito nei confronti dell'Assicuratore derivante dal presente contratto di delegare l'Assicuratore ai sensi e per gli effetti dell'art. 1269 c.c. - previo accordo con il perito o l'Assicuratore sulla quantificazione dell'indennizzo del danno - a eseguire il pagamento direttamente nei confronti dell'autoriparatore sia se convenzionato sia se non convenzionato.

CASELLA POSTALE 29 - VIALE DEL LAVORO 8 37135 VERONA

SERVIZIO SINISTRI

Verona li, 29/09/2015

AUT. MINISTRIAL. 00000016 del 2015 del 08
0103 DGCP/08/0



PTPG - Spett.le

IM

40121 BOLOGNA (BO)

SCAT R
STUDIOREHO
STUDIOREHO
P Time 0350-0011
MAXIX P1 05 P 1150

Ns.rif.: Sinistro CARDG n. 007990015028272 del 10/09/2015 - Veicolo targato D

CLAUSOLE DI POLIZZA VINCOLANTI: Divieto di cessione del credito

Assicurato/Proprietario: FINALEZZI GUANTIERI VALDESCHI SINTO

Gentile cliente,

Le confermiamo di aver ricevuta la Sua denuncia di sinistro di cui riportiamo di seguito la descrizione, così come raccolta dal nostro Call Center:

CARD G 2F - RICHIESTA DANNI DA LEGALE NOSTRO ASSICURATO: IL VEICOLO DI CONTROPARTE RETROCEDENDO URTAVA IL VEICOLO DEL MIO ASSISTITO IN TRANSITO

All'evento descritto è applicabile la procedura di risarcimento diretto (art. 149 del Codice delle Assicurazioni), disciplinata dalla Convenzione prevista dall'art. 150 del Codice delle Assicurazioni e dal DPR n. 254 del 18 luglio 2006.

Le rammentiamo che in assenza di modulo di Constatazione Amichevole firmato da entrambi i conducenti, per poter procedere alla gestione del danno dovremo attendere conferma della dinamica da Lei comunicata anche da parte della Compagnia Assicuratrice del veicolo responsabile.

La valutazione del danno è stata affidata

ST. INFORTUNISTICA GUAITIN TEL. 0733/207920

VIA UGO FOSCOLO, 16 62100 MACERATA (MC)

che Vi invitiamo pertanto a contattare per la consegna dell'autovettura. Ricordiamo che se il mezzo, in caso di sinistro Card Gestionario, non verrà consegnato alla carrozzeria fiduciaria entro 25 giorni dalla data della presente, la procedura di riparazione diretta non sarà attivabile e, pertanto, verrà incaricato un perito per la valutazione dei danni subiti

La informiamo che la gestione del Suo sinistro è stata affidata a:

SERVIZIO SINISTRI

CASELLA POSTALE 29 - VIALE DEL LAVORO 8 - 37135 VERONA (VR) TEL. 800.575353

al quale dovrà rivolgersi per la liquidazione del danno e per eventuali chiarimenti.

Qualora si rendessero necessari ulteriori chiarimenti il nostro Servizio Sinistri è a Sua completa disposizione dal lunedì al venerdì ore 09.00 - 19.00 al numero verde 800.57.53.53.

Con i migliori saluti

LA DIREZIONE

Allianz S.p.A.
CLD CAGLIARI
VIA LUNIGIANA 46
09122 CAGLIARI
Tel: 0704509211 Fax: 070272878
Mail: mailclcd057@allianz.it



Allianz S.p.A. - Sede legale L.go Ugo Imieri 1, 34123 Trieste - Tel. +39 040 7781.111 - Fax +39 040 7781.311
allianz.spa@pec.allianz.it - CF, P.IVA, Reg. imprese Trieste n. 05032630963 - Cap. soc. euro 403.000.000 i.v.
Iscritta all'Albo imprese di assicurazione n. 1.00152 - Capogruppo del gruppo assicurativo Allianz, iscritto
all'Albo gruppi assicurativi n. 018 - Società controllata, tramite A.C.I.F. S.p.A., da Allianz SE - Monaco

Cagliari, 28 ottobre 2015

Apertura al pubblico
mar e gio: 09.00-12.00
mer: 15.00-17.00

GIACOMO
VIA TEMO 4
09033 DECIMOMANNU CA

RACCOMANDA A.R.

Sinistro N.: 02.255000000.001
Avvenuto il: 07/10/2015
Targa / Polizza n.: ECC07CK / 277000002
Assicurato: GIACOMO
Danneggiato: GIACOMO
Liquidatore: STEFANIA
Vs. rif.: GIACOMO

Oggetto: VIOLAZIONE ACCORDO

Gentile GIACOMO,

In riferimento al sinistro in oggetto, rileviamo che la polizza da Lei sottoscritta, prevede la clausola "Accordo per la risoluzione delle controversie mediante ricorso alla procedura di conciliazione paritetica".

Con la sottoscrizione di tale clausola, Lei si è impegnato a non incaricare per la gestione del danno, soggetti terzi che operino professionalmente nel campo del patrocinio, come da art. 1 "oggetto dell'accordo".

Ci risulta pervenuta una richiesta risarcitoria, per Suo conto, da parte di uno studio professionale.

Alla luce di quanto sopra pertanto, risultando violato l'impegno sottoscritto, Le anticipiamo che sarà applicata una penale di Euro 500,00 (cinquecento/00) che verterà detratta dalla somma eventualmente dovuta a titolo di risarcimento del danno lamentato.

Rimaniamo in attesa di Suo cortese riscontro, preavvisando che in assenza di Sue comunicazioni procederemo come sopra indicato.

A Sua disposizione per ogni chiarimento, porgiamo cordiali saluti

Allianz S.p.A.
Centro Liquidazione Danni

“RIPARAZIONE COMFORT”

(Risarcimento del danno in forma specifica)

La Società ha convenzionato oltre 3.000 carrozzerie e autofficine dislocate capillarmente su tutto il territorio nazionale al fine di consentire alla propria clientela di beneficiare di riparazioni di qualità, con ricambi originali e a prezzi calmierati.

La Società intende condividere con la propria clientela i benefici economici derivanti dall'utilizzo della rete di carrozzerie e autofficine convenzionate.

Il contraente che ha aderito all'opzione “Riparazione Comfort” della formula tariffaria “Bonus/Malus”, per beneficiare di una riduzione del premio relativo alla garanzia di responsabilità civile nella misura indicata sulla scheda “Parte B” del contratto,

si obbliga a consentire alla Società il risarcimento del danno in forma specifica, facendo riparare il veicolo assicurato presso una carrozzeria o un'autofficina convenzionata con la Società qualora:

- 1) la denuncia sia redatta nell'apposito modello di Constatazione amichevole di incidente – Denuncia di sinistro (“modulo blu”) e sia firmata da entrambi i conducenti coinvolti nel sinistro;
- 2) il sinistro rientri nella procedura dell'indennizzo diretto prevista dagli articoli 149 e 150 della Legge;
- 3) il sinistro sia gestito dalla Società con la Convenzione Card in qualità di gestionaria;
- 4) la responsabilità del sinistro sia accertata ed imputabile interamente alla controparte.

Il contraente, dopo aver riparato il veicolo presso una carrozzeria o un'autofficina convenzionata con la Società, riceverà un buono omaggio pari ad € 50,00 spendibile in carburante presso la compagnia petrolifera ivi indicata purché sia già definito il danno a cose.

L'elenco delle carrozzerie e autofficine convenzionate è disponibile sul sito della Società www.unipolassicurazioni.it o contattando l'Agenzia presso la quale è in corso il contratto o utilizzando il servizio telefonico del Call Center Sinistri di Gruppo, componendo il numero verde 800 993 388. Qualora la carrozzeria o l'autofficina convenzionata con la Società sia ubicata ad oltre 20 chilometri dal luogo del sinistro, o in assenza dei requisiti previsti ai punti 1, 2, 3, 4 precedenti, il contraente potrà riparare il veicolo presso una struttura di sua fiducia e la Società non dovrà rilasciare il buono omaggio.

Salvi i casi sopra indicati, se il contraente viola l'obbligo assunto facendo riparare il veicolo presso una carrozzeria o un'autofficina non convenzionata e chiedi il rimborso delle spese sostenute (risarcimento per equivalente):

- perde il diritto allo sconto di premio;
- avrà diritto alla liquidazione del danno secondo parametri per la quantificazione (costo orario della manodopera, costo dei pezzi di ricambio e tempari) applicati dalla carrozzeria o autofficina convenzionata più vicina al luogo del sinistro.

Qualora successivamente alla riparazione del veicolo presso la carrozzeria o l'autofficina convenzionata si sia accertata nell'accadimento del sinistro una percentuale di responsabilità a carico del conducente del veicolo assicurato, il contraente sarà tenuto a corrispondere direttamente alla carrozzeria o all'autofficina la parte dei costi di riparazione del veicolo che sarà a suo carico in relazione alla nuova percentuale di responsabilità oppure sarà tenuto a rimborsare detta parte alla Società ove quest'ultima abbia già provveduto al pagamento.



06 dicembre 2013

Comunicato Stampa - Unipol lancia il primo Centro Servizi dedicato ai clienti Auto

E' stato inaugurato oggi a Casalecchio di Reno il primo Centro Servizi Unipol, una struttura unica in Europa attraverso la quale la Compagnia fornirà un servizio a elevato valore aggiunto alla clientela, aiutando gli assicurati nella gestione integrata di tutte le fasi del sinistro: apertura, perizia, liquidazione monetaria o riparazione.

Centro Servizi Unipol - Via Guido Rossa 86, Casalecchio di Reno



Vittoria Assicurazioni

In caso di mancato receipt restituire a
Ufficio Milano Isola - C.P. 10725 - 20159 Milano MI

RACCOMANDATA A/R

R



61506963810-4

DCOCC0071

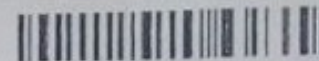

0341-8/03/P3-031
0001161632
1890911112727-16



MILANO, 23 settembre 2015

Oggetto: Sin. n. 1/510/15/01748 del 11/09/2015
Polizza n. 1/510/013/0000159618



Gentile Cliente,

con riferimento alla comunicazione relativa alla cessione del credito che alleghiamo in copia alla presente, La informiamo che, ai sensi delle condizioni contrattuali specificamente pattuite ed esaminata la pratica, **non intendiamo prestare il consenso alla cessione del credito a favore del riparatore indicato.**

Ci corre l'obbligo informarLa, altresì, che in caso di cessione del credito non autorizzata, dalla quale derivino maggiori esborsi non tecnicamente giustificabili cui dobbiamo far fronte, ci riserviamo il diritto, contrattualmente previsto, di mettere in atto nei Suoi confronti le azioni più opportune per il recupero del pregiudizio arrecato.

Nella certezza che si tratti di una mera dimenticanza, La invitiamo, nel caso ritenga necessario acquisire chiarimenti sulle condizioni contrattuali testè descritte, a contattare il nostro Ispettorato ai riferimenti in calce alla presente.

Le ricordiamo che qualora decidesse di servirsi di una delle nostre carrozzerie convenzionate, a liquidazione del danno avvenuta, Lei acquisisce il diritto, previsto nel contratto, di ottenere dalla Sua Agenzia di riferimento un rimborso del premio imponibile r.c. auto pagato nell'ultima annualità, pari alla percentuale indicata nella polizza in Suo possesso.

Le significiamo, inoltre, che nel caso in cui decidesse di confermare l'opzione verso un riparatore non convenzionato, la polizza sottoscritta Le consente di accedere ugualmente al pagamento diretto da parte nostra a favore della struttura da Lei prescelta, se provvede, anche in assenza di cessione del credito, a sottoscrivere il modulo di delega al pagamento che per comodità Le alleghiamo.

Il modulo di delega al pagamento diretto dovrà esserci restituito, debitamente compilato e sottoscritto, una volta effettuata la riparazione del veicolo e concordato il danno tra il perito incaricato e il carrozziere di Sua fiducia. Seguendo questa modalità, in caso di Sua piena ragione nel sinistro in oggetto, provvederemo a liquidare direttamente al Suo carrozziere l'importo concordato relativo alla riparazione.

Distinti saluti

Ispettorato Liquidazione Danni
Vittoria Assicurazioni S.p.A.



Il DDL è stato presentato nel febbraio 2014 con questo conto economico

LE ASSICURAZIONI DANNI

rami danni	premi diretti (€ mld)
responsabilità civile auto e natanti	16,3
infortuni e malattia	5,0
property*	4,9
trasporti*	2,9
responsabilità civile generale	2,8
credito e cauzione	0,5
altri rami*	1,3
TOTALE	33,7

	2012	2013
Premi contabilizzati	17.576	16.265
Variazione della riserva premi e altre voci di saldo (-)	-121	-572
Oneri relativi ai sinistri (-):	13.110	11.563
- sinistri di competenza (-)	12.108	11.540
- sufficienza/insufficienza sinistri es. prec.	-1.002	-24
Saldo delle altre partite tecniche	-272	-251
Spese di gestione (-)	3.233	3.167
- provvigioni	1.840	1.732
- altre spese di acquisizione	638	690
- altre spese di amministrazione	755	746
Saldo tecnico del lavoro diretto	1.084	1.856
Utile investimenti	799	613
Risultato del conto tecnico diretto	1.883	2.469

**UTILE ESERCIZIO 2012/2013 RC AUTO
2.500.000.000,00 EURO**

1 LE PRINCIPALI CARATTERISTICHE DELLA PROCEDURA DI RISARCIMENTO DIRETTO

1.1 LA PROCEDURA DI RISARCIMENTO DIRETTO

1.1.1 BREVE DESCRIZIONE DELL'IMPIANTO NORMATIVO

La procedura di risarcimento diretto dei danni derivanti dalla circolazione stradale (c.d. "sistema CARD") è stata introdotta in via obbligatoria in Italia nel 2007².

Il sistema CARD riguarda la gestione di alcune specifiche tipologie di sinistri per i quali il risarcimento dei danni viene effettuato direttamente dalla compagnia assicurativa del danneggiato (impresa gestonaria) che si rivale in seguito sull'impresa dell'assicurato che ha causato il sinistro (impresa debitrice).

La procedura è stata introdotta dagli artt. 149 e 150 del d.lgs. 209/2005 (nel seguito CAP) e riguarda i sinistri avvenuti tra due veicoli a motore assicurati per l'assicurazione r.c.auto obbligatoria per i quali siano derivati danni ai veicoli coinvolti o ai loro conducenti. Si applica in particolare al danno alla persona subito dal conducente del veicolo solo se di lieve entità (fino al 9% di invalidità)³. A seguito della presentazione della richiesta di risarcimento diretto, l'impresa è obbligata a valutare i danni e a provvedere alla loro liquidazione per conto dell'impresa di assicurazione del veicolo responsabile, ferma la successiva regolazione dei rapporti fra le imprese medesime.

Il D.P.R. 254/96 e il D.M. dell'11 dicembre 2009 disciplinano le modalità attuative del sistema CARD. In particolare L'art. 13 del D.P.R. 254/96 stabilisce l'obbligo per le imprese di assicurazione di stipulare fra loro una Convenzione ai fini della regolazione dei rapporti organizzativi ed economici per la gestione del risarcimento diretto. La Convenzione deve obbligatoriamente prevedere una Stanza di compensazione per la regolazione contabile dei rapporti economici dei risarcimenti effettuati.

Giudici di pace presi d'assalto per la tutela dei diritti dei danneggiati

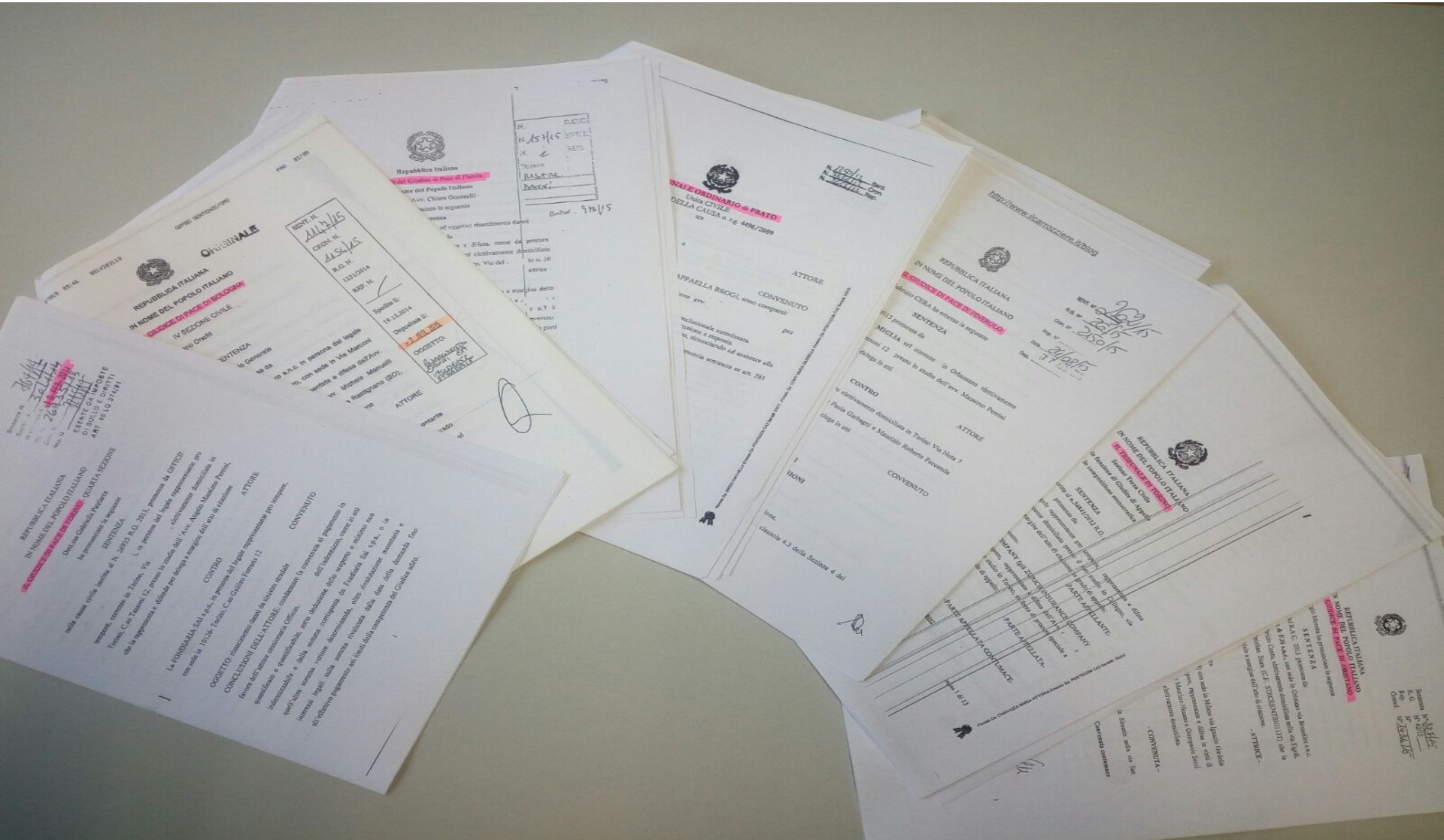

I 3 GRUPPI ASSICURATIVI UNIPOL, GENERALI ED ALLIANZ HANNO IL 61,38% DEL MERCATO AUTO

Unipol, Generali ed Allianz si confermano i padroni della RC. La polizza



Carta di Bologna

Portabilità delle polizze (Legge Hamon)

Riduzione tasso concentrazione sul mercato delle compagnie assicuratrici

Reale indipendenza di IVASS e Antitrust

Rottamazione indennizzo diretto

Libertà di scelta del riparatore (Legge Hamon)

Libera circolazione dei diritti di credito

Tutela delle Vittime con integrali risarcimenti

Libertà di scelta nelle cure

Libertà di valutazione del medico legale

Pene certe per i pirati della strada

Attenzione alla sicurezza attiva e passiva

Agenzia antifrode in campo assicurativo

Terzietà nella valutazione del danno

Più Diritti Più Concorrenza Più Risparmio Più Sicurezza